

Паспорт и руководство пользователя

Туалет автономный торфяной «PITECO 506»

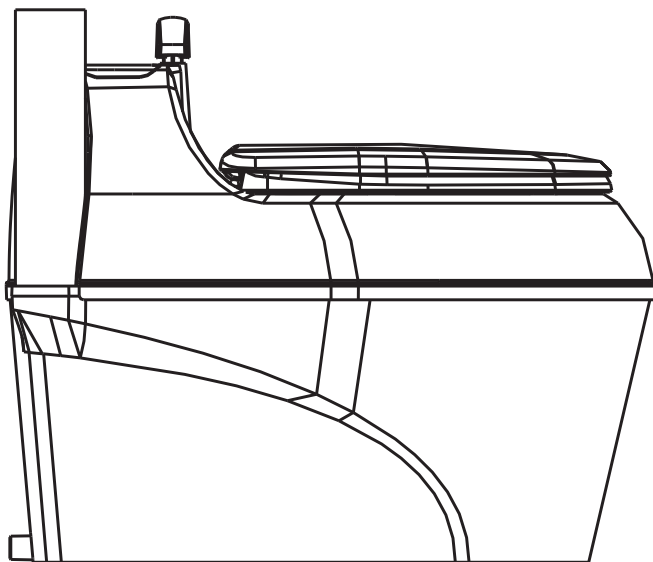

г. Москва
ООО «Лекс-С»
www.piteco.ru

1. Назначение изделия.

Туалет автономный торфяной является гигиеническим накопительным санитарно-техническим устройством (далее – туалет), предназначенным для сбора отходов жизнедеятельности человека (фекалий и мочи), а также туалетной бумаги (далее – отходы).

Туалет используется в бытовых условиях без подключения к инженерным коммуникациям (водоснабжению и канализации) и предназначается для установки в помещениях жилых и дачных домов, уличных кабин и других отдельно стоящих закрытых помещений. Туалет имеет дренажный отвод для жидких фракций.

2. Принцип действия туалета.

Туалет используется для временного хранения принятых отходов в накопительной камере туалета с частичным компостированием содержимого с помощью торфяной композиции «Питеко».

Отходы, поступающие в накопительную камеру туалета, присыпаются слоем торфяной композиции для устранения запаха и ускорения процесса компостирования отходов.

Торфяная композиция играет роль поглотителя запахов и своеобразного катализатора процесса компостирования отходов в компост. В связи с ограниченным временем нахождения отходов в накопительной камере туалета процесс их компостирования происходит частично. Дальнейшее дозревание отходов до состояния экологически безопасного гумуса происходит в специально отведенном месте (компостерах или компостных ямах).

В зависимости от определённых условий (влажность, температурный режим) процесс полного созревания отходов длится от 6 до 12 месяцев. Созревший гумус возможно использовать на приусадебном участке как полноценное удобрение.

3. Устройство туалета.

Туалет представляет собой компактное изделие, выполненное в современном дизайне из высококачественного пластика и отвечающее санитарно-гигиеническим и экологическим требованиям.

Внешний вид и габаритные размеры.

Внешний вид туалета представлен на рис. 1



Рисунок 1.

Габаритные размеры туалета представлены на рис. 2

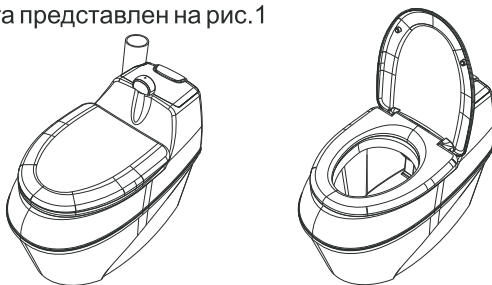

Рисунок 2.

- Габаритные размеры (дл.×шир.×выс., рис. 2) — 706×390×590 мм
- Высота сиденья (рис. 2) — 420 мм
- Ёмкость бункера для торфяной композиции — 11 л
- Ёмкость накопительной камеры — 44 л
- Способ подачи (дозировки) торфа: механический, ручной
- Доза подачи торфа за один оборот ручки — 150-170 мл
- Вентиляция накопительной камеры — через прямоточные трубы диаметром 75 мм за счёт естественной тяги или за счёт вентилятора (поставляется отдельно)
- Применяемый биоактивный материал — торфяная композиция «Питеко» или аналогичные
- Конструкционный материал — полипропилен
- Вес туалета в упаковке в полной комплектации, не более 20 кг

4. Комплект поставки.

4.1. Стандартная комплектация:

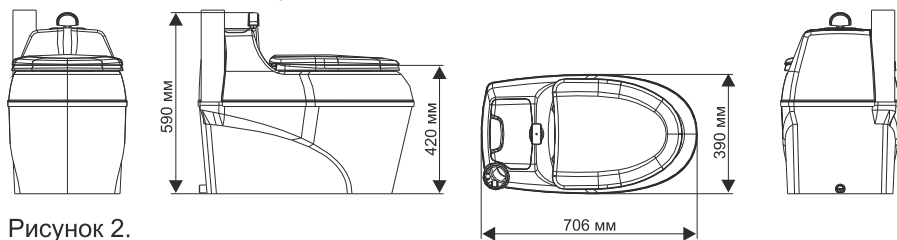
- собственно туалет (нижняя и верхняя часть корпуса, накопительный бак, крышка люка);
- сиденье для унитаза с крышкой;
- вентиляционные трубы внешним диаметром 75 мм (4 трубы по 500 мм) с соединительными муфтами внутренним диаметром 76 мм (3 муфты по 90 мм);
- торфяная композиция «Питеко» (мешок ёмкостью 20 литров);
- дренажный шланг внутренним диаметром 27 мм (2000 мм);
- хомут для крепления дренажного шланга к дренажному отверстию;
- пластиковый совок ёмкостью 1 литр для засыпания торфяной композиции в бункер;
- паспорт изделия с инструкцией по эксплуатации;
- коробка упаковочная из пятислойного гофрокартона.

4.2. Дополнительные опции. С целью повышения потребительских свойств туалета предусмотрена дополнительная опция — транспортировка накопительной ёмкости на колёсах.

Данная опция включает:

- два колеса диаметром 120 мм;
- ось диаметром 6 мм;
- 4 гайки М6 с нейлоновым кольцом;
- капроновый шнур длиной 1000 мм;
- пластиковая ручка длиной 100 мм.

4.2.1. Муфта-вентилятор В-01.

4.2.2. Биоактиватор.

4.2.3. Колпак вентиляционной трубы.

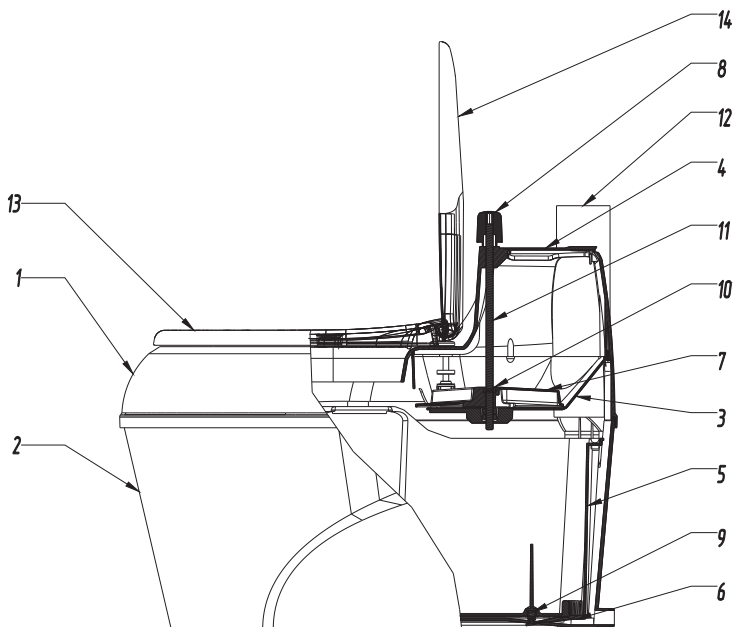

5. Конструктивные особенности.

Туалет состоит из двух функциональных частей - верхней и нижней, которые разъединяются по средней линии туалета.

Верхняя корпусная часть (1) туалета свободно устанавливается на нижнюю корпусную часть (2) и устойчиво держится на ней за счёт направляющих пазов. Нижняя корпусная часть состоит из двух деталей, одна из которых вкладывается в другую. Нижняя корпусная часть - это наружная деталь, а внутренняя деталь накопительная камера (ёмкость) (5). В накопительной камере имеется перегородка (9) для защиты механического фильтра и дренажного отверстия (6) с автоматическим клапаном.

Верхняя корпусная часть имеет приемное отверстие, которое закрывается крышкой (14) сиденья (13). В задней части верхней корпусной части устроен торфяной бункер (3). Поступление торфа в накопительную ёмкость происходит путём вращения ручки (8). Усилие вращения передаётся стальным прутком (11) на торфоразбрасывающий диск (7), который жёстко закреплён на дне торфяного бункера гайками (10). Торфяной бункер закрывается крышкой (4). Вентилирование туалета происходит через вентиляционную трубу (12).

6. Установка туалета.

6.1. Туалет устанавливается на ровный горизонтальный пол туалетной комнаты этого или предназначенного для этой цели помещения. Дверное полотно этого помещения должно иметь определённое расстояние от пола или порога (2-3 см) для устойчивой работы вентиляции туалета (свободный приток воздуха).

Место для установки выбирается таким образом, чтобы было можно обеспечить установку вентиляционной трубы без каких-либо изгибов и обеспечить вывод дренажного шланга наружу помещения. Нижняя корпусная часть может быть жёстко зафиксирована к полу саморезами (для этого с внутренней стороны нижней корпусной части имеются четыре технологические метки) и после вывода вентиляционного и дренажного отводов какая-либо дополнительная площадь для обслуживания туалета не понадобится. Для прохода вентиляционного и дренажного отводов понадобятся отверстия в ограждающих конструкциях (наружный диаметр вентиляционной трубы 75 мм, дренажного шланга 33 мм). При наличии вентиляционной системы в помещении вентиляцию туалета возможно встроить в существующую систему.

6.2. После определения места установки туалета и подготовки необходимых отверстий рекомендуется (для дальнейшего удобства установки туалета) дренажный шланг прикрепить хомутом к дренажному отверстию в нижней корпусной части туалета.

Поднести нижнюю корпусную часть туалета к месту установки, протянуть дренажный шланг в подготовленное отверстие в стене и окончательно установить нижнюю корпусную часть.

Вставить в вентиляционный паз с держателями в нижней корпусной части туалета первый отрезок вентиляционной трубы (на нём имеется срез под углом) срезом внутрь туалета таким образом, чтобы при вынимании накопительной ёмкости, вентиляционная труба как можно меньше препятствовала выниманию ёмкости.

После этого одеть соединительную муфту на половину её высоты на вентиляционную трубу. В муфту вставляется следующий отрезок вентиляционной трубы до состыкования с первым. Муфта обеспечивает достаточно плотное прилегание и соединение вентиляционной трубы. Возможно швы прилегания муфты к трубе заполнить акриловым герметиком. Место прохода в кровле вентиляционного стояка заделывается битумными гидроизолирующими материалами или другими средствами (в зависимости от типа кровельного покрытия).

ВАЖНО!

Старайтесь избегать при устройстве вентиляционного стояка изгибов и поворотов, т.к. наибольший эффект вентилирования туалета обеспечивает прямоточный вентиляционный стояк. Изгибы и повороты вентиляционного стояка существенно замедляют движение воздуха. При плохой вентиляции рекомендуется устраивать принудительную вентиляцию (установка муфты-вентилятора В-01 или крышных дефлекторов).

Дренажный шланг выводится наружу помещения на улицу с целью отвода жидких фракций из туалета. Для стекания жидких фракций из туалета необходимо предусмотреть понижающий уклон дренажного шланга 1 градус (1 см на 1 погонный метр длины). Дренажный шланг на улице выводится в дренажную ёмкость, вкопанную в землю. Размер ёмкости определяется исходя из условий пользования туалетом и может составлять от 20 литров до 1 м³. При невозможности установки ёмкости для сбора жидкой фракции

возможно обустроить дренаж для сбора жидкой фракции непосредственно в земле. Для этого необходимо выкопать яму размером 1000 мм на 1000 мм и глубиной 1000 мм. Засыпать её на 4/5 объёма щебнем. Положить сверху щебня дренажный шланг и присыпать почвой. Утрамбовывать почвенный слой над дренажной ямой не нужно. Безусловно, дренажную ёмкость необходимо подготовить предварительно установке туалета.

По окончании подготовительных работ можно приступать непосредственно к сборке туалета.

7. Сборка туалета.

В установленную нижнюю корпусную часть вставляем накопительную ёмкость, при этом дренажное отверстие в задней части накопительной ёмкости откроется при помощи автоматического клапана.

К верхней корпусной части присоединяем сиденье с крышкой. Для этого на сиденье одеваем два пластиковых болта с крючками. На опорные площадки болтов одеваем резиновые прокладки, совмещая их с выступами на опорных площадках. Сиденье пластиковыми болтами продеваем в отверстия в верхней корпусной части, предназначенных для сиденья. Проводим руку через отверстие торфяного бункера и одеваем на пластиковые болты сиденья шайбы и гайки. Закручиваем гайки пока болты не будут надежно зафиксированы. Сиденье установлено.

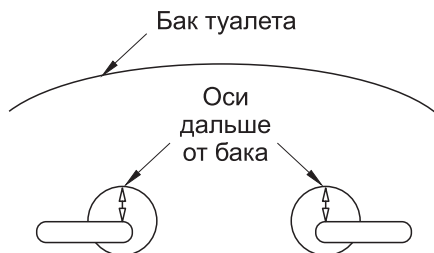

На нижнюю корпусную часть устанавливаем верхнюю корпусную часть путём совмещения направляющих пазов в верхней корпусной части с верхним контуром нижней корпусной части. Крышку торфяного бункера ставим на место путём совмещения изгибов контура в крышке и отверстия бункера. Для более плотного прилегания крышки на ней устроены выступы защёлки.

Этими выступами защёлками необходимо попасть в ответные части, расположенные на стенках торфяного бункера.

Туалет собран и готов к работе.

8. Эксплуатация туалета.

8.1. Перед началом использования туалета необходимо засыпать торфяную композицию в торфяной бункер не менее 2/3 объёма бункера.

Поворотом ручки (1-2 раза) присыпать дно накопительной ёмкости торфяной композицией.

8.2. После пользования туалетом поворотом ручки 1-2 раза (или по необходимости) присыпать содержимое накопительной камеры слоем торфяной композиции с целью устранения неблагоприятных запахов и ускорения процесса компостирования содержимого камеры.

8.3. При накоплении содержимого в накопительной камере более половины её объёма, рекомендуется произвести опорожнение накопительной камеры.

Для этого необходимо снять верхнюю корпусную часть туалета. Ни вентиляционная труба, ни дренажный шланг отсоединения НЕ ТРЕБУЮТ.

Приподнимается накопительная ёмкость с лёгким уклоном к низу задней части (чтобы обогнуть выступ вентиляционной трубы) и движением вверх вынимается из нижней корпусной части. В самом начале приподнимания накопительной ёмкости дренажное отверстие в дне накопительной ёмкости автоматически закроется клапаном, что обеспечит минимальное вытекание жидкой фракции. Приподняв накопительную ёмкость над нижней корпусной частью, необходимо слегка наклонить её передней частью вниз, чтобы дренажное отверстие находилось выше передней части накопительной ёмкости (во избежание протекания жидкой фракции). Если необходимо поставить накопительную ёмкость на пол, то конструкция клапана дренажного отверстия позволит это сделать: на ровном полу он не откроется.

В накопительной ёмкости имеются три ручки для вынимания: две по бокам и одна сзади.

ВАЖНО!

Автоматический клапан не является запорным устройством типа крана или вентиля в напорных системах и предусмотрен для удержания жидкой фракции в момент вынимания накопительной ёмкости и транспортировке её к месту опорожнения способом описанным выше. Во избежание засорения клапана торфяной пылью и мочевыми отложениями рекомендуется промывать водой после каждого опорожнения накопительной ёмкости. Возможно незначительное протекание автоматического клапана: несколько капель жидкости в процессе вынимания и транспортировки.

Накопительная ёмкость опорожняется в компостер или компостную яму (кучу).

После опорожнения накопительная ёмкость устанавливается на место в нижнюю корпусную часть, закрывается верхней корпусной частью и готова к дальнейшему использованию. Клапан дренажного отверстия должен открыться автоматически.

После пользования туалетом крышка сидения закрывает приёмное отверстие туалета во избежание проникновения неприятных запахов в помещение. Вентиляция содержимого накопительной ёмкости при закрытой крышке сидения происходит путём протягивания воздуха непосредственно под сидение унитаза через имеющиеся зазоры между сидением и нижней корпусной частью туалета по всему контуру сидения с дальнейшим отводом воздуха через вентиляционный стояк в атмосферу.

Содержимое туалета в накопительной камере превращается в незрелый компост (вследствие короткого срока нахождения в накопительной ёмкости туалета). Дальнейшее созревание содержимого туалета происходит в компостере (компостной яме). В зависимости от условий в компостере (температура, влажность) полный процесс созревания компоста происходит от 6 до 12 месяцев. После полного созревания компоста его можно использовать в качестве полноценного удобрения на приусадебном участке.

ВАЖНО!

Для стабильной работы торфяной композиции по компостированию содержимого туалета и дальнейшего созревания полноценного компоста не выбрасывайте в туалет пищевые отходы, жидкости содержащие хлор или моющие вещества. Это может привести к остановке процесса компостирования и появлению неприятных запахов в Вашем доме. Также не вносите в компостер жидкости, содержащие хлор и моющие вещества. Это остановит процесс созревания компоста. Используйте обычную туалетную бумагу – она легче поддаётся процессу компостирования.

9. Гарантийные обязательства.

Предприятие-изготовитель ООО "Лекс-С" гарантирует работоспособность изделия при соблюдении правил хранения, транспортировки и эксплуатации. Изготовитель вправе изменить цвет и комплектацию изделия без предварительного уведомления покупателя.

Гарантийный срок эксплуатации изделия при наличии гарантийного талона с указанием даты продажи -2 года со дня приобретения.

При отсутствии в паспорте изделия даты продажи, заверенной печатью магазина, срок гарантии исчисляется со дня выпуска изделия.

Изготовитель не несёт ответственность в следующих случаях:

- несоблюдение потребителем правил сборки и эксплуатации, описанным в данном паспорте;
- небрежное хранение и транспортировка изделия;
- самостоятельный ремонт потребителем.

По вопросам гарантийного обслуживания обращаться по адресу:
127549, Россия, г. Москва, ул. Пришвина, д. 8, к. 2, эт. 3, пом. 310
тел. +7 (495) 787-34-44
www.piteco.ru; E-mail: info@lex-s.ru

10. Гарантийный талон

Дата продажи: _____

М.П. торгующей организации

Подпись _____